

LATITUDE

PERFILES EXPUESTOS

Sistema de fachada modular y fijación de cristales mediante silicona estructural, prefabricado en planta, que garantiza la calidad y uniformidad de los módulos y mejora significativamente los tiempos logísticos y de instalación, comparado con los sistemas tradicionales. Instalación rápida, limpia y desde el interior. Sistema de anclajes graduables, que permite la nivelación tridimensional de la fachada. Los módulos enganchan vertical y horizontalmente, a través de perfiles telescópicos soportados en juego de empaques de alta calidad (EPDM), que además de aportar un alto desempeño hermético y acústico, permiten el movimiento, dando a la fachada características de resistencia a las cargas de inercia transmitidas por el edificio y a los sismos. Diseño de cámara isobárica bajo principio "rainscreen" que permite una eficiente evacuación de las aguas lluvias al exterior. Las uniones entre módulos están resaltadas por medio de perfiles a la vista de diferentes medidas, según la apariencia estética deseada por el diseño arquitectónico.

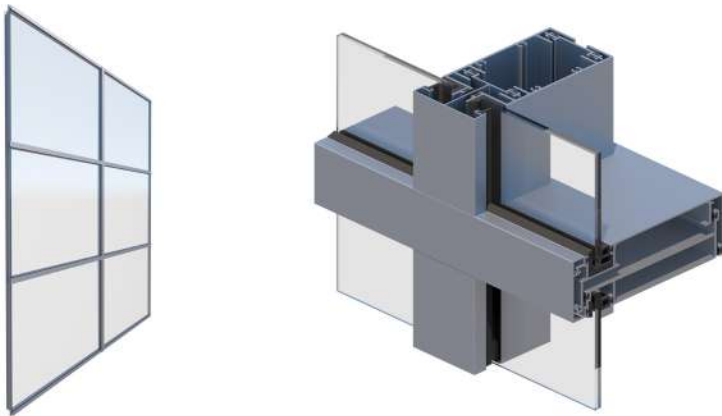

Perfiles exteriores a la vista de diferentes medidas (11 mm-50 mm-100 mm).

Acristalamiento de 6 a 21 mm.

Permite instalar flotante o entre placas.

Opcional sistema de apertura integrado.

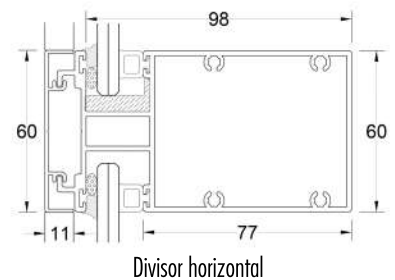
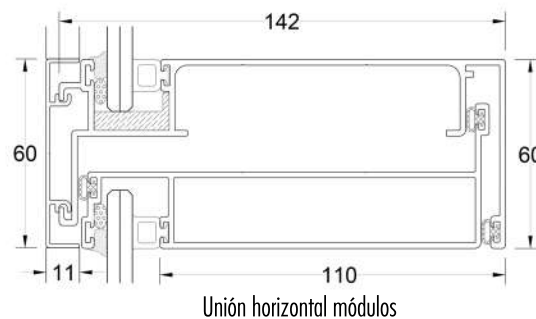
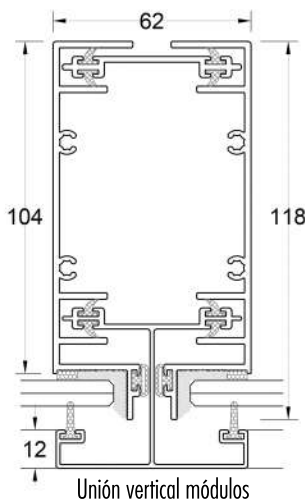

SISTEMA DE APERTURA INTEGRADO

Sistema de apertura batiente integrado a la fachada Latitude, fijación de los vidrios a las naves por medio de silicona estructural o cinta VHB, eficiente sistema de sellos y empaques en EPDM, que le dan un alto rendimiento hermético y acústico.

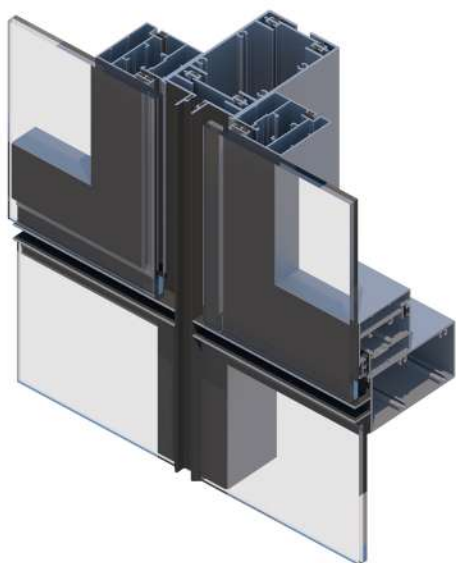

1

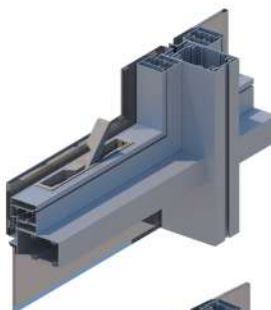

Cierre multipunto.

Opción manija invisible 1 ó manija de giro externa .

2

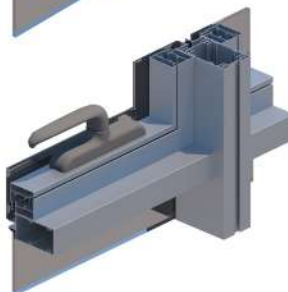

Brazos en acero inoxidable especificados de acuerdo al peso de la nave.

Triple empaque de sellamiento perimetral E.P.D.M.

